



küken®
KITCHEN & HOME APPLIANCES

GOLD
LUXURY QUALITY

3 EN 1
COMPATIBLE
CON CÁPSULAS
Y CAFÉ EXPRESS



**CAFETERA
CÁPSULAS
3 EN 1**

NESSPESO / DOLCE GUSTO
CAFÉ EXPRESS

Cafeteira 3 em 1
3 in 1 capsule coffee machine

küken®
KITCHEN & HOME APPLIANCES

GOLD
LUXURY QUALITY

Alfa Dyser, S.L.
Pol. Ind. Ancoia C/Cooperativa n°2
08635, Sant Esteve Sesrovires
(Barcelona) España · B-60163441
T. 937831011 · F. 937838487
www.alfadyser.com · alfa@alfadyser.com

1500W · 20BAR



1. Palanca apertura para cambio de adaptadores de cápsula.
2. Compartimento para las cápsulas.
3. Soporte para taza pequeña.
4. Soporte para taza grande.
5. 2 opciones de memoria: café largo y café corto
6. Tapa del depósito
7. Depósito para el agua
8. Adaptadores para cápsulas y café

PRECAUCIONES DE SEGURIDAD

Tómese el tiempo necesario para leer estas precauciones de seguridad cuidadosamente antes de conectar su máquina a la fuente de alimentación. Es esencial seguir todas las instrucciones de funcionamiento y seguridad.

- Primero lea este manual de operación completo.
- ¡Peligro de descarga eléctrica! Nunca sumerja la máquina en agua ni en ningún otro líquido.
- Conéctese solo a un punto de alimentación con conexión a tierra adecuada.
- Para asegurarse de que la máquina esté apagada, quite el enchufe del punto de encendido.
- Siempre desconecte el cable de alimentación antes de:
 - * Reubicación de la máquina.
 - * Limpieza o mantenimiento.
 - * Largos periodos de desuso.
- Nunca sujete ni pase el cable de alimentación sobre esquinas o bordes puntiagudos.
- ¡Peligro de descarga eléctrica! Los cables de alimentación dañados solo pueden ser reemplazados en el centro de servicio al cliente.
- ¡Peligro de descarga eléctrica! Nunca toque el enchufe / toma de corriente /

cable o la máquina con las manos húmedas o mojadas. Nunca desenchufe tirando del cable de alimentación; siempre quite el enchufe.

- Si necesita un cable de extensión, asegúrese de que sea adecuado para su máquina y coloque el cable de forma segura.
 - ¡Peligro de quemaduras! ¡Nunca mueva la máquina durante el funcionamiento!
 - Nunca opere la máquina sin agua
 - Siempre asegúrese de que haya agua en el tanque de agua no inferior al nivel mínimo.
 - ¡Peligro de quemaduras! Nunca toque partes muy calientes de la máquina (por ejemplo, unidad de preparación durante las operaciones).
 - ¡Peligro de quemaduras! No toque el vapor ni los chorros de agua.
 - ¡Peligro de quemaduras! No mueva la palanca de operación cuando la máquina todavía está bajo presión y está haciendo café.
 - No use la máquina en caso de:
 - * Operación defectuosa
 - * Cable de alimentación dañado.
 - * Después de caer u otro daño.
 - * En tales casos, haga revisar y reparar la máquina de ser necesario en el centro de servicio al cliente.
 - La ubicación de la máquina debe cumplir los siguientes requisitos:
 - * Elija una superficie de soporte seca, estable y nivelada que no esté inmediatamente debajo del punto de alimentación.
 - al menos a 60 cm del lavabo y los grifos.
 - * Nunca lo coloque sobre superficies o equipos inflamables / fusibles.
 - * Nunca coloque la máquina o el cable de alimentación sobre o cerca de 50 cm de superficies calientes o llamas abiertas.
 - * Nunca cubra la máquina durante el funcionamiento.
 - Mantenga a los niños alejados de la máquina durante el funcionamiento.
 - Solo use la máquina en cuartos secos.
 - ¡Peligro de tropezar! No permita que el cable de alimentación cuelgue.
 - Esta máquina está diseñada solo para uso doméstico.
 - Desconecte el cable de alimentación y deje que la máquina se enfríe por completo antes de realizar la limpieza o el mantenimiento.
 - Para evitar daños, nunca use piezas de repuesto o accesorios no recomendados por el fabricante
 - Este aparato no debe ser utilizado por niños pequeños o personas enfermas a menos que hayan sido supervisadas adecuadamente por una persona responsable para garantizar que puedan usar el aparato de forma segura. Los niños pequeños deben ser supervisados para asegurarse de que no jueguen con el aparato. .
 - Si el cable de alimentación está dañado, debe ser reemplazado por el fabricante, su agente de servicio o personas calificadas similarmente para evitar un peligro.
- Este dispositivo está destinado a ser utilizado en aplicaciones domésticas y similares, tales como:

- * Áreas de cocina del personal en tiendas, oficinas y otros ambientes de trabajo;
- * Casas rurales;
- * Por clientes en hoteles, moteles y otros entornos residenciales;
- * Entornos tipo cama y desayuno.

NOTAS SOBRE ESTE MANUAL DE FUNCIONAMIENTO

Este manual de instrucciones no puede abarcar todas las circunstancias posibles. Para obtener más información o en caso de problemas no cubiertos adecuadamente en este manual de operación, comuníquese con el servicio y el centro de ventas.

Guarde este manual de instrucciones a salvo y páselo al siguiente usuario.

DESEMPAQUETADO

- Retire su máquina de café Capsule expreso de su embalaje.
- Después de desempaquetar, verifique que se incluyen las siguientes partes:
 1. Tanque de agua
 2. Máquina de café
 3. Manual

Nota:

- Verifique que la tensión de su fuente de alimentación doméstica sea la misma que la marcada en la placa de características de la máquina
- ¡Recicle todas las bolsas de plástico para evitar peligros para los niños!
- Guarde el embalaje para transportar la máquina (por ejemplo, para desmontar, reparar, etc.)

Nota:

Es posible que quede un poco de agua en la máquina.

Para garantizar que esta máquina funcione a la perfección, se probó con agua antes de salir de la fábrica.

- PELIGRO DE HELADA

EMPEZAR A USAR SU CAFETERA

Antes de usar por primera vez

Precaución: El manejo inadecuado de equipos eléctricos es peligroso y puede ser letal. Preste atención a las precauciones de seguridad de este manual, en particular las siguientes:

- Peligro de quemaduras: ¡tenga cuidado con el agua caliente!
- No opere la máquina con un tanque de agua vacío o si el nivel de agua es menor que MÍNIMO.
- No abra la palanca cuando la máquina esté preparándose.

- Siempre desenchufe el cable de alimentación antes de limpiar la máquina.
- Solo use la máquina en una habitación seca.
- Enjuague bien el tanque de agua con agua fresca antes de usarlo por primera vez. Limpie la cafetera de cápsulas solo con un paño húmedo.

Antes de usar por primera vez después de largas pausas (por ejemplo, vacaciones), la máquina debe enjuagarse. Este breve procedimiento puede purgar y limpiar la tubería interna a fondo. Hay dos maneras de llenar el tanque de agua: directamente en la máquina, utilizando, por ejemplo, una jarra o quitando el tanque de agua.

Llenar sin quitar el tanque.

- Levantar la tapa del tanque de agua
- Llene el tanque con agua fresca fría (la temperatura máxima del agua es de 35°C)
- Baje la tapa del tanque



Llenar quitando el tanque de agua

- Mantenga la empuñadura de agua en ángulo de inclinación como se muestra en la dirección para extraer el tanque de agua de la máquina. Llene el tanque hasta la marca "MAX" con agua fresca fría (la capacidad máxima es de 0.6 litros).
- Deslice el tanque de agua lentamente sobre la base del tanque de agua, cuando la salida del tanque de agua esté insertada en la base de entrada, empuje firmemente hacia dentro el mango de agua como se muestra en la dirección 2 para bloquear el tanque de agua.



NOTA: Se aconseja antes del primer café, hacer un primer servicio solo con agua para que la cafetera tome la temperatura y el café salga 100% caliente, de lo contrario, el agua que haya quedado del servicio anterior no saldrá caliente y podría salir un café con una temperatura más baja.

VACIADO DE LA MÁQUINA Y TUBERÍAS INTERNAS.

Enchufe el aparato y enciéndalo.



Presione el botón de cambio



Las luces de los botones se estabilizan cuando la máquina se calienta, el tiempo de calentamiento es de aproximadamente 45 segundos.



Presione el botón del café largo, espere a que el aparato complete el enjuague.

- Antes de presionar el botón, asegúrese de que:
 - el mango está cerrado sin cápsula adentro.
 - el tanque de agua está lleno.
 - el tanque de agua está firmemente en su lugar, de lo contrario el agua puede tener fugas
 - un tazón grande (tamaño 250ml o superior) se coloca debajo del dispensador.
- presione el botón de café largo para comenzar a enjuagar.
- Abra el asa cuando el proceso de enjuague se detenga automáticamente.



Sugerencias: las máquinas tienen un adaptador diferente para las diferentes cápsulas, consúltelo a continuación:

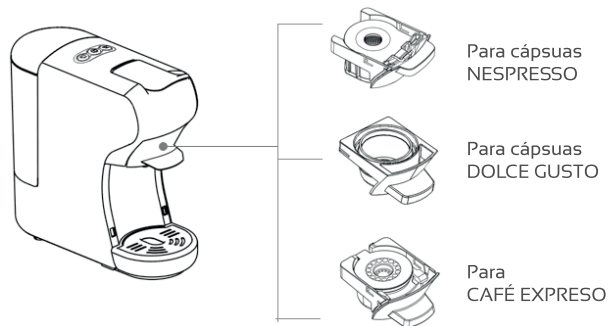

CÁPSULA NESPRESSO

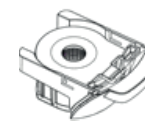

1. Abra el mango superior y saque el adaptador para cápsulas Nespresso, tire hacia fuera.



2. Presione la tapa del adaptador de la cápsula. Inserte una cápsula en interior del adaptador.

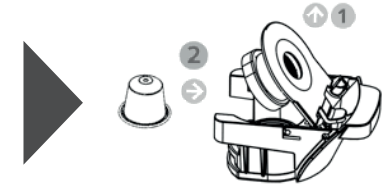

3. Empuje el adaptador con la cápsula dentro. Cierre la palanca tal y como se indica en el punto 2, hacia abajo.



4. Coloque una taza debajo del dispensador. Presione el botón de café deseado solo una vez. El botón seleccionado parpadeará y la máquina comenzará a prepararse, luego completará el proceso de preparación, la dispensación se detendrá automáticamente al alcanzar el tiempo de preparación predeterminado (16 segundos para café espresso corto, café lungo 25), la configuración predeterminada puede programarse, consulte "cómo programar de preparación del café".



Levante la palanca y saque el adaptador para insertar la cápsula que vaya a usar. Sugerencias: cuando presiona el botón, quizás el LED del botón deseado parpadee unos segundos primero, luego comenzará a preparar el café, es algo totalmente normal.

CÁPSULA DOLCE GUSTO



1. Abra el mango superior y saque el adaptador para cápsulas Dolce Gusto, tire hacia fuera.



2. Inserte una cápsula en el adaptador de cápsulas.

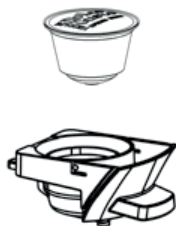

3. Empuje el adaptador con la cápsula dentro. Cierre la palanca tal y como se indica en el punto 2, hacia abajo.



4. Coloque una taza debajo del dispensador. Presione el botón de café deseado solo una vez. El botón seleccionado parpadeará y la máquina comenzará a prepararse, luego completará el proceso de preparación, la dispensación se detendrá automáticamente al alcanzar el tiempo de preparación predeterminado (16 segundos para café expreso corto, café lungo 25), la configuración predeterminada puede programarse, consulte "cómo programar de preparación del café". Levante la palanca y saque el adaptador para insertar la cápsula que vaya a usar. Sugerencias: cuando presiona el botón, quizás el LED del botón deseado parpadee unos segundos primero, luego comenzará a preparar el café, es algo totalmente normal.



PARA CAFÉ EXPRESO



1. Abra el mango superior y saque el adaptador para cápsulas Dolce Gusto, y tire hacia fuera.



2. Añada café en polvo

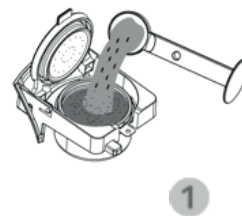

3. Presione hacia abajo el café en polvo



4. Empuje el adaptador con la cápsula. Cierra la palanca tal y como se indica en el punto 2, hacia abajo.



4. Coloque una taza debajo del dispensador. Presione el botón de café deseado solo una vez. El botón seleccionado parpadeará y la máquina comenzará a prepararse, luego completará el proceso de preparación, la dispensación se detendrá automáticamente cuando alcance el tiempo de preparación predeterminado (25 segundos para café expreso corto, café largo 47), se puede programar la configuración predeterminada, consulte "cómo programa de preparación de la hora" instrucción.

Levante la palanca y saque el adaptador de café EXPRESO. Sugerencias: cuando presiona el botón, quizás el LED del botón deseado parpadee unos segundos primero, luego comience a preparar el proceso de flash es para calentar, esto es normal.



MODO STAND BY

Configuración predeterminada de fábrica: Standby

Modo: 15 minutos

Significa que la máquina se apagará después de 15 minutos, y todas las luces indicadoras se apagarán.

Para presionar el botón de cambio para activar el modo de espera nuevamente si la máquina está en modo de espera.

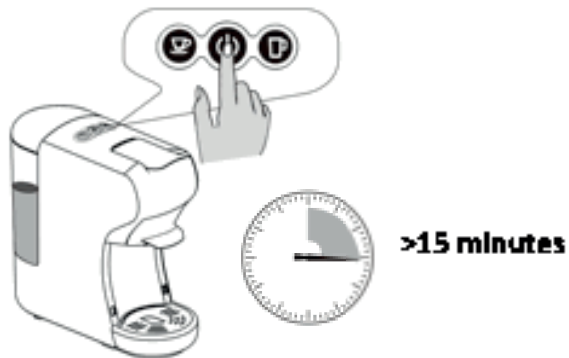

AJUSTE DEL MODO DE ESPERA

Siga presionando el botón de taza pequeña y el botón de copa grande, inserte el enchufe en el zócalo.

La luz del botón de interruptor estará encendida

Presione el botón de copa pequeña, la luz de botón de Copa pequeña apagada, el modo de suspensión cancelada.

Presione el botón de taza pequeña, la luz del botón de taza pequeña se enciende, se activa el modo de espera

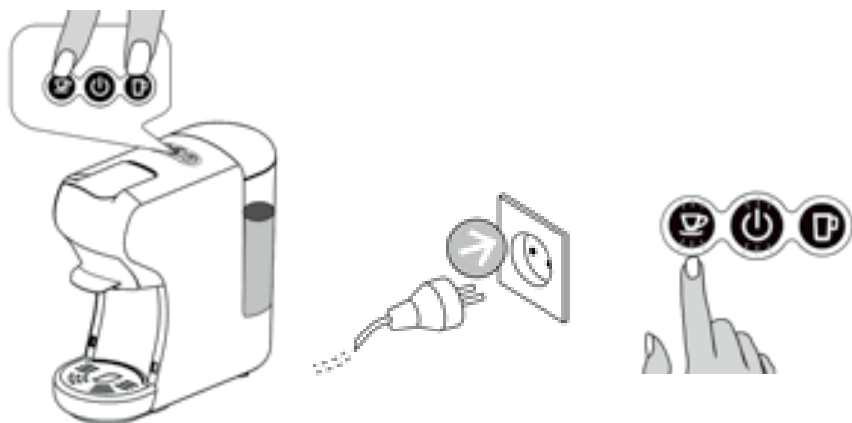

CONFIGURACIÓN PREDETERMINADA DE FÁBRICA

Presione el botón grande de la taza, inserte el enchufe al interruptor.

La luz indicadora del botón de encenderá.

Destellará dos veces. Déjelo presionado y regrese a la configuración predeterminada de fábrica.

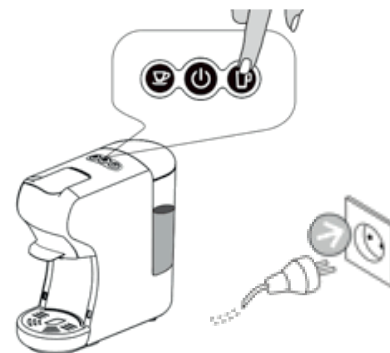

AJUSTE DE VOLUMEN DE CAFÉ

Configuración de volumen de taza pequeña

1. Coloque la taza de café debajo de la salida de café
2. La máquina está en condiciones normales de funcionamiento. Mantenga presionado el botón de la taza pequeña, luego suelte el botón hasta que obtenga el café que desea (Min: 10S, Max: 90S)



Ajuste de volumen de Big Cup

1. Coloque la taza de café debajo de la salida de café
2. La máquina está en condiciones normales de funcionamiento. Mantenga presionado el botón de la taza grande, suelte el botón hasta que obtenga el café que desea (Min: 10S, Max: 90S)



LIMPIEZA

Nunca sumerja el aparato o parte de él en agua. Asegúrese de desconectar el máquina antes de limpiar. **¡Puede sufrir la muerte por descarga eléctrica!**
No use ningún agente de limpieza fuerte o limpiador solvente. / No use objetos punzantes ni cepillos o abrasivos cortantes.
No coloque en un lavavajillas.

Limpieza del adaptador de cápsula

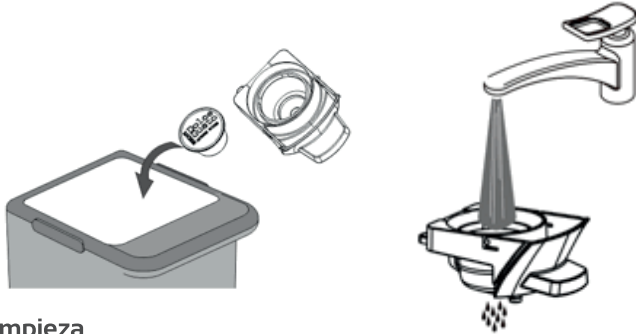

Limpieza

Seque con un paño o papel limpio y húmedo, vuelva a montar todas las piezas.
Limpie la salida de café y dentro de la máquina regularmente con un paño húmedo



PRECAUCIÓN!



Prohibido echarle agua o introducirla en agua.



No levantar la tapa superior mientras de esté usando la cafetera.

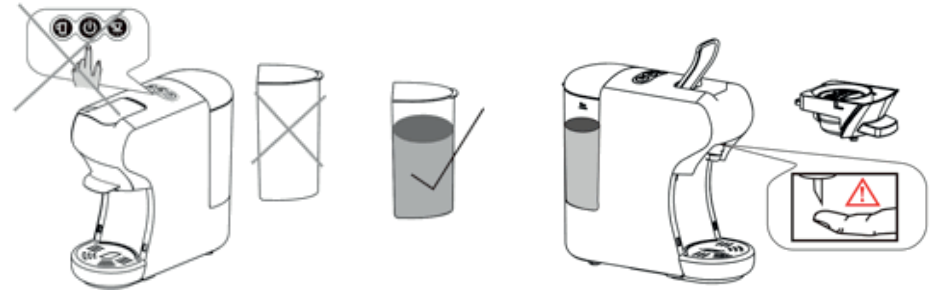

No encender ni usarla, si no hay agua en el depósito.

Hay una aguja aguda en la parte superior del adaptador de la cápsula. No ponga la mano ni por debajo ni cerca de ella ya que podría pincharse.

No tocar la parte superior del adaptador cuando lo saque del compartimento, ya que está muy caliente y podría sufrir quemaduras.



MODO DE AHORRO DE ENERGÍA

La máquina entra en el modelo de ahorro de energía automáticamente una vez que la máquina está inactiva durante 15 minutos, la luz de fondo de dos botones y el indicador de encendido se apagarán.

Al modo de ahorro de energía, presione el botón de encendido, el dispositivo comenzará a calentarse con las luces parpadeando, cuando los botones estén encendidos constantemente, la máquina está lista para preparar café.

DESCALCIFICACIÓN / MANTENIMIENTO

El agua potable varía según la región. Las partículas de cal del agua potable se deposita como residuos en la máquina y puede bloquear la tubería y causar daños. Para evitar esto, asegúrese de descalcificar el máquina por lo menos después de hacer 300 a 400 tazas de café o, en cualquier caso, si la producción cae significativamente o, después de una o dos meses.

La descalcificación debe hacerse correctamente para evitar daños. Entonces es esencial para seguir estas instrucciones.

Importante:

- Nunca limpie la máquina con vinagre. Esto causa daño y hace que tu café sepa mal

- Daño causado por descalcificación incorrecta o falta de descalcificación es no cubierto por la garantía

- Precaución: ¡cuidado con el agua caliente!

1. Recomendaciones: comprar descalcificador disponible comercialmente (líquido descalcificante), diluido de acuerdo con las instrucciones del fabricante; verter la mezcla en el tanque de agua

2. Asegúrese de que no haya cápsula dentro de la máquina.

3. Coloque un recipiente grande debajo del cabezal de dispensación para recoger la descalcificación diluida y los residuos de cal

4. Llene el tanque de agua hasta el nivel máximo mezclado con solución descalcificante, asegúrese de que la solución se disuelva por completo.

5. Presione el botón lungo para ejecutar la descalcificación de agua mientras elabora el café normalmente, repita varias veces para que se agote todo el agua del tanque.

6. Repita el proceso para ejecutar otros tanques de agua mezclados con solución descalcificante.

7. Repita el proceso para enjuagar el circuito interno con un tanque de agua fresca (sin la solución de descalcificación) para limpiar completamente el circuito interno.

PROBLEMA	CAUSA	SOLUCIÓN
No se prepara café	El tanque de agua está vacío.	Llene el agua en el tanque de agua.
El café no está caliente suficiente.	- las tazas / tazas frías. - Aumento de escala en la máquina.	Pre caliente la taza / taza. - Descalcificador
Agua en la mesa	- Máquina fría. - El tanque de agua tiene fugas.	- Para la máquina fría, preparar una taza de agua para calentar el circuito.
La manija no puede cerrarse	- la bandeja de goteo está llena de agua. - La cesta de elaboración no está bien colocada	- Verifique si la válvula del tanque de agua está atascada. - Vacíe la bandeja de goteo. - Coloque la cesta de preparación en la posición correcta

DATOS TÉCNICOS:

Voltaje: 220-240V

Frecuencia: 50Hz

Potencia: 1500W

BAR: 20bar

Multifunción 3 en 1



INFORMACIÓN A LOS USUARIOS

Según las Directrices Europeas 2002/95/CE, 2002/96/CE y 2003/108/CE, relativas a la reducción del uso de sustancias peligrosas en los aparatos eléctricos, además del desecho de residuos.

El símbolo tachado del contenedor que se encuentra en el aparato indica que el producto, al final de su vida útil, deberá depositarse en un lugar separado de los demás residuos.

Por lo tanto, el usuario deberá entregar el aparato, cuando deje de utilizarse, a los adecuados centro de recogida diferenciada de residuos electrónicos y electrodomésticos, o deberá devolverlo al vendedor en el momento de compra de un nuevo aparato de tipo equivalente, uno o cambio de otro.

La adecuada recogida diferenciada del aparato inutilizado para el sucesivo reciclaje, tratamiento y desecho ambientalmente compatibles, contribuye a evitar posibles efectos negativos en el medioambiente y en la salud, y favorece el reciclaje de los materiales de los que se compone el aparato.

El desecho abusivo del producto por parte del usuario implica la aplicación de las sanciones previstas por la ley.



1. Patilha abertura para adaptadores de cápsulas.
 2. Compartimento de cápsulas.
 3. Suporte para chávena pequena.
 4. Suporte para chávena grande.

5. 2 opções de memória: café largo e café curto
 6. Tampa de depósito
 7. Depósito de água
 8. Adaptadores para cápsulas e café

PRECAUÇÕES DE SEGURANÇA

Tome o tempo necessário para ler estas precauções de segurança cuidadosamente antes de conectar a sua máquina à fonte de alimentação. É essencial seguir todas as instruções de funcionamento e segurança.

- Leia este manual completamente antes da primeira utilização.
- Perigo de descarga elétrica. Jamais submerja a máquina em água ou em qualquer outro líquido.
- Conecte a máquina somente a um ponto de alimentação com conexão terra.
- Para assegurar-se que a máquina está desligada, após a sua utilização desconecte-a da tomada.
- Desconecte sempre o cabo de alimentação antes de:
 - * Deslocação da máquina.
 - * Limpeza ou manutenção.
 - * Longos períodos sem utilizar a máquina.
- Jamais puxe pelo cabo de alimentação nem o passe por esquinas ou arestas pontiagudas.
- Perigo de choque elétrico! Os cabos de alimentação danificados só deverão ser substituídos por serviço técnico qualificado.
- Perigo de choque elétrico! Jamais toque na ficha / tomada / cabo ou na

máquina com as mãos húmidas ou molhadas. Não desconecte máquina puxando pelo cabo de alimentação; retire sempre com o cuidado normal a ficha da tomada.

- Se necessita de uma extensão, assegure-se que seja adequada à máquina e coloque o cabo de forma segura.
- Perigo de queimaduras. Jamais desloque a máquina durante o seu funcionamento.
- Não opere a máquina sem água.
- Assegure-se que há água no tanque e que está acima do nível mínimo.
- Perigo de queimaduras! Não toque peças muito quentes da máquina (por exemplo, unidade de preparação durante as operações).
- Perigo de queimaduras! Não toque o vapor nem chorros de água.
- Perigo de queimaduras! Não mexa na patilha de abertura enquanto a máquina está sob pressão ou fazendo café.
- Não utilize a máquina em caso de:
 - * Funcionamento defeituoso.
 - * Cabo de alimentação danificado.
 - * Depois de cair ou de qualquer outro dano.
 - * Em tais casos, reveja a máquina e envie-a a reparar em centro ou técnico qualificado.
- Ao escolher o sitio onde colocar a máquina de café tenha em atenção os seguintes requisitos:
 - * Eleja uma superfície de suporte seca, estável e nivelada que não esteja imediatamente debaixo do ponto de alimentação e que esteja pelo menos a 60cm de distância de torneiras e lavatórios.
 - * Jamais coloque sobre superfícies ou equipamentos inflamáveis ou com fusíveis.
 - * Jamais coloque a máquina ou o cabo de alimentação perto de superfícies quentes ou de chamas abertas.
 - * Não cubra a máquina durante o seu funcionamento.
- Mantenha as crianças afastadas da máquina durante o seu funcionamento.
- Utilize a máquina em ambientes secos.
- Perigo de tropeçar. Não permita que o cabo de alimentação fique em posições que propiciem acidentes.
- Esta máquina foi concebida somente para uso doméstico.
- Desconecte o cabo de alimentação e deixe que a máquina arrefeça por completo antes de começar a limpeza e manutenção da mesma.
- Para evitar danos, jamais utilize peças de substituição ou acessórios não recomendados pelo fabricante.
- Este aparelho não deve ser utilizado por crianças ou pessoas com incapacidades físicas, sensoriais ou mentais a menos que estejam sob supervisão ou que tenham recebido instruções claras de pessoa responsável.
- As crianças devem ser supervisionadas para se assegurar que não brincam com a máquina.
- Se o cabo de alimentação estiver danificado, deve ser substituído pelo

fabricante, pelo seu agente de serviço técnico ou por pessoa qualificada a fim de evitar qualquer perigo.

Este dispositivo está destinado a ser utilizado em aplicações domésticas e similares, tais como:

- * Áreas de cozinha de pessoal de lojas, escritórios e outros ambientes de trabalho.
- * Casas rurais.
- * Por clientes de hotéis, pensões e outras estruturas residenciais.
- * Bed and breakfasts.

NOTAS SOBRE ESTE MANUAL

Este manual de instruções não pode abarcar todas as circunstâncias possíveis. Para obter mais informação ou em caso de problemas não cobertos neste manual, entre em contacto com o seu serviço técnico ou centro de vendas.

Guarde este manual para futuras consultas e passe-o ao seguinte utilizador.

AO ABRIR A EMBALAGEM

- Retire a sua máquina de café expresso da embalagem.
- Após a retirar, verifique que se incluem as seguintes peças:
1. Tanque de água
 2. Máquina de café
 3. Manual

Nota:

- Verifique que a tensão da sua fonte de alimentação seja a mesma que a que está assinalada na placa de características da máquina de café.
- Recicle todos os sacos de plástico a fim de evitar perigos para as crianças.
- Guarde a embalagem para transportar a máquina (por exemplo, para desmontar, reparar, etc...).

Nota:

É possível que fique um pouco de água na máquina.

Para garantir que esta máquina funciona na perfeição, a máquina foi testada com água antes de sair de fábrica.

- PELIGRO DE GEADA

COMEÇAR A UTILIZAR A SUA CAFETEIRA

Antes de utilizar pela primeira vez

Precaução: O manejo inadequado de equipamentos elétricos é perigoso e pode ser letal. Preste atenção às precauções de segurança deste manual, em

particular às seguintes:

- Perigo de queimaduras: tenha cuidado com a água quente!
- Não opere a máquina com o tanque vazio ou com água abaixo do nível mínimo de água.
- Não abra a patilha enquanto a máquina estiver a preparar.
- Desconecte sempre o cabo de alimentação antes de limpar a máquina.
- Somente utilize a máquina em ambientes secos.
- Lave bem o tanque de água com água fria corrente antes de utilizar a máquina de café pela primeira vez. Limpe a cafeteira somente com um pano húmido.

Antes de utilizar pela primeira vez após largos períodos de tempo (por exemplo férias), deve limpar a máquina.

Este breve procedimento pode limpar os tubos internos a fundo. Há duas maneiras de encher o tanque de água: diretamente na máquina, utilizando um jarro; ou retirando o tanque de água.

Encha sem retirar o tanque.

- Levante a tampa do tanque de água
- Encha o tanque com água fresca fria (a temperatura máxima da água é de 35°C)
- Baixe a tampa do tanque



Encher retirando o tanque de água

- Incline o tanque como se mostra na imagem na direção indicada para extrair o tanque de água da máquina de café.

Encha o tanque até à marca "MAX" com água fria (a capacidade máxima é de 0,6 litros).

- Deslize o tanque de água lentamente sobre a base de entrada, empurre firmemente fazendo agora o movimento inverso até encaixar o tanque na sua posição original.



NOTA: É aconselhável, antes do primeiro café, fazer um primeiro serviço somente com água para que a cafeteira leve a temperatura e o café deixe 100% quente, caso contrário, a água que sobrou do serviço anterior não sairá quente e poderá deixar um café. café com uma temperatura mais baixa.

LIMPEZA DA MÁQUINA E DOS TUBOS INTERNOS

Conecte a máquina e ligue-a.

Pressione o botão de ligar.



As luzes dos botões estabilizar-se-ão quando a máquina aquece, o tempo de aquecimento é de aproximadamente 45 segundos.



3

Pressione o botão de café longo, espere que o aparelho complete a limpeza.

- Antes de pressionar o botão, assegure-se que:
- A patilha está fechada sem cápsula dentro.
- O tanque de água está cheio.
- O tanque de água está firme no seu lugar, caso contrário pode haver fuga de água.
- Colocou uma chávena grande (tamanho 250ml ou superior) por debaixo do dispensador.

Pressione o botão de café longo.

- Abra a patilha quando o processo haja terminado.



4



Sugestões: esta máquina tem um adaptador diferente para cada tipo de cápsulas, consulte como utilizar nas seguintes indicações:

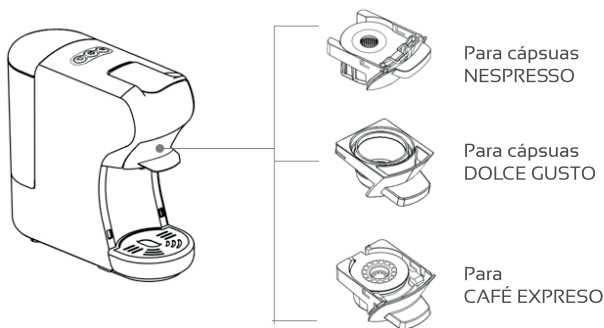

CÁPSULA NESPRESSO



1. Abra a patilha superior e retire o adaptador Nespresso, e puxe-o para fora.



2. Pressione a tampa do adaptador da cápsula. Insira uma cápsula no interior do adaptador.

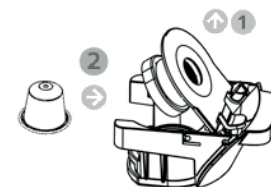

3. Empurre o adaptador com a cápsula no seu interior. Feche a patilha para baixo.



4. Coloque uma chávena debaixo do dispensador. Pressione o botão para o café desejado só uma vez. O botão selecionado piscará e a máquina começará a preparar-se. Assim que termine o processo de preparação, começará a dispensar café e parará assim que o café esteja servido (16 segundos para café expresso curto e 25 segundos para café longo). A configuração predeterminada pode ser programada, consulte: "como programar a programação do café". Levante a patilha e retire o adaptador.

Nota: quando pressiona o botão, o LED do botão selecionado pode piscar uns segundos, e começará a preparar o café, é algo totalmente normal.

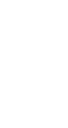

CÁPSULA DOLCE GUSTO



1. Abra a patilha superior e retire o adaptador Dolce Gusto, e puxe-o para fora.



2. Insira uma cápsula no interior do adaptador.



3. Empurre o adaptador com a cápsula no seu interior. Feche a patilha para baixo.



4. Coloque uma chávena debaixo do dispensador. Pressione o botão para o café desejado só uma vez. O botão seleccionado piscará e a máquina começará a preparar-se. Assim que termine o processo de preparação, começará a dispensar café e parará assim que o café esteja servido (16 segundos para café expresso curto e 25 segundos para café longo). A configuração predeterminada pode ser programada, consulte: "como programar a programação do café". Levante a patilha e retire o adaptador. Nota: quando pressiona o botão, o LED do botão seleccionado pode piscar uns segundos, e começará a preparar o café, é algo totalmente normal.



PARA CAFÉ EXPRESO

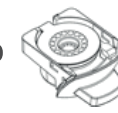

1. Abra a patilha superior e retire o adaptador para café em pó, e puxe-o para fora.



2. Coloque o café em pó



3. Pressione ligeiramente o café em pó



4. Empurre o adaptador com a cápsula no seu interior. Feche a patilha para baixo.



4. Coloque uma chávena debaixo do dispensador. Pressione o botão para o café desejado só uma vez. O botão seleccionado piscará e a máquina começará a preparar-se. Assim que termine o processo de preparação, começará a dispensar café e parará assim que o café esteja servido (25 segundos para café expresso curto e 47 segundos para café longo). A configuração predeterminada pode ser programada, consulte: "como programar a programação do café". Levante a patilha e retire o adaptador. Nota: quando pressiona o botão, o LED do botão seleccionado pode piscar uns segundos, e começará a preparar o café, é algo totalmente normal.



MODO STAND BY

Configuração pré-determinada de fábrica: Modo STAND BY - 15 minutos
Significa que a máquina se apagará após 15 minutos, todas as suas luzes indicadoras apagar-se-ão.
Pressione o botão de modo para alterar para standby e novamente se deseja sair do modo standby.

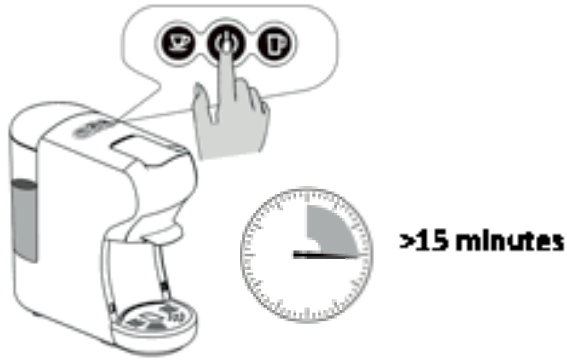

AJUSTE O MODO DE ESPERA

Pressione o botão de chávena pequena e o de chávena grande ao mesmo tempo.
Conecte a ficha.
A luz do botão do interruptor estará acendida.
Pressione o botão de chávena pequena - luz apagada - modo de suspensão cancelada.
Pressione o botão de chávena pequena - luz acesa - ativa o modo de espera.

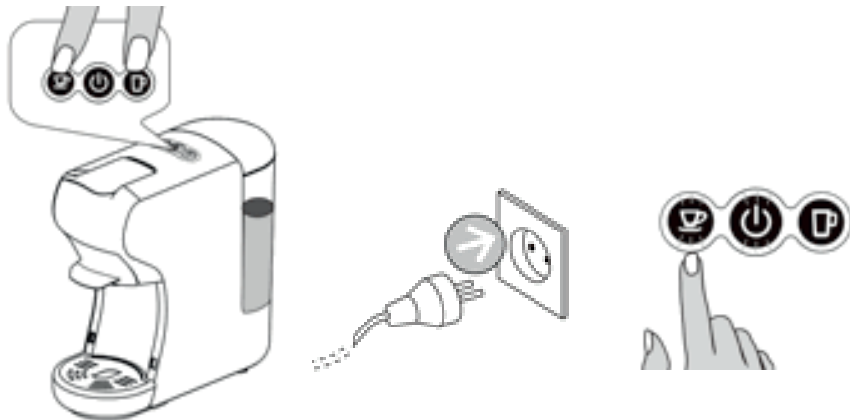

CONFIGURAÇÃO PRE-DETERMINADA DE FÁBRICA

Pressione o botão de chávena grande e insira a ficha na tomada.
A luz indicadora do botão acender-se-á.
Piscará duas vezes. Continue a pressionar e regresse à configuração pré-determinada de fábrica.

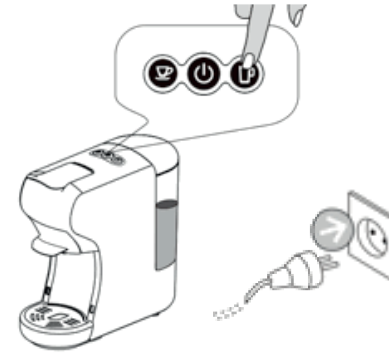

AJUSTE O VOLUME DE CAFÉ

Configuração de volume de chávena pequena
1. Coloque a chávena debaixo da saída de café
2. A máquina está em condições normais de funcionamento. Mantenha pressionado o botão de chávena pequena e solte-o quando tiver a quantidade de café desejada (Min: 10S, Max: 90S)



Configuração de volume de chávena grande
1. Coloque a chávena debaixo da saída de café
2. A máquina está em condições normais de funcionamento. Mantenha pressionado o botão de chávena grande e solte-o quando tiver a quantidade de café desejada (Min: 10S, Max: 90S)



LIMPEZA

Jamais submerja a máquina de café em água ou em qualquer outro líquido. Assegure-se que desconecta a máquina antes de a limpar. **Caso contrário pode sofrer choque elétrico!** Não utilize nenhum agente de limpeza forte nem nenhum solvente. Não use objetos pontiagudos nem escovas abrasivas. Não coloque na máquina de lavar louça.

Limpeza do adaptador de cápsula

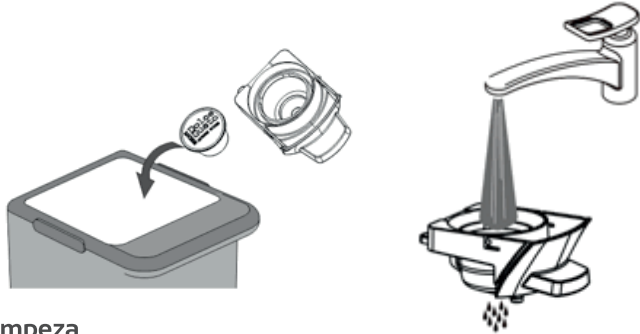

Limpeza

Seque com um pano ou papel limpo e húmido e volte a montar todas as peças. Limpe a saída de café e o interior da máquina regularmente com um pano húmido.



PRECAUÇÃO!



Proibido atirar água ou introduzir a máquina em água.



Não levante a patilha superior enquanto estiver a usar a cafeteira.

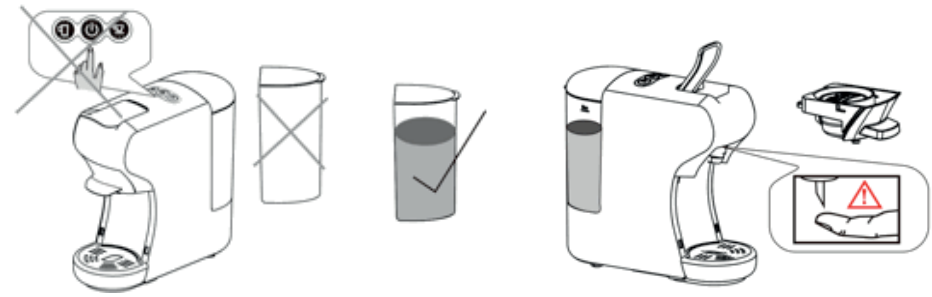

Não ligue a cafeteira nem a utilize se não houver água no depósito.

Há uma agulha na parte superior do adaptador de cápsula. Não ponha a mão nem por baixo nem perto pois poderá picar.

Não toque na parte superior do adaptador depois de o retirar do compartimento, já que estará muito quente e poderá provocar queimaduras.



MODO DE POUAPANÇA DE ENERGIA

A máquina entra em modo de poupança de energia automaticamente, uma vez esteja inativa por mais de 15 minutos, todas as luzes se apagarão.

Em modo de energia, pressione o botão de ligar, o dispositivo começará a aquecer com as luzes a piscar e quando pararem de piscar a máquina estará pronta a preparar o seu café.

DESCALCIFICAÇÃO / MANUTENÇÃO

A água potável varia de região em região: as partículas de cal da água potável depositam-se em forma de resíduo na máquina e poderá provocar danos. A fim de evitar isso, assegure-se de descalcificar a máquina após 300/400 chávenas de café servidas, ou se a saída de café reduz significativamente o volume de café servido. A descalcificação deve ser realizada corretamente para evitar danos.

Deverá seguir as seguintes instruções:

Importante:

- Jamais limpe a máquina com vinagre. Isso causará avaria e faz com que o café saia mal.
- Os danos causados por descalcificações incorretas ou por falta de descalcificação não estão cobertos pela garantia.
- Precaução: cuidado com a água quente!

1. Recomendações: comprar descalcificador disponível comercialmente (líquido descalcificante), diluído de acordo com as instruções do fabricante. Verter a mistura no tanque de água.
2. Assegure-se que não há cápsulas dentro da máquina.
3. Coloque um recipiente grande debaixo do dispensador de café para recolher a descalcificação e os resíduos de cal do interior da máquina.
4. Encha o tanque de água até ao máximo misturado com a solução.
5. Pressione o botão de café longo para executar a descalcificação, repita várias vezes até esgotar toda a água do tanque.
6. Repita o processo até que já não saia qualquer resíduo.
7. Lave os tubos da máquina realizando o mesmo processo, mas agora só com água limpa (sem a solução de descalcificação). Desta maneira lavará completamente o circuito interno da máquina.

PROBLEMA	CAUSA	SOLUÇÃO
Não sai café	O tanque de água está vazio	Encha o tanque com água.
O café não está quente o suficiente	- A chávena está fria. - Máquina fria	Pré aqueça a chávena. - Se a máquina estiver extremamente fria, coloque água tépida para aquecer o circuito.
Água na mesa	- O tanque de água tem fugas. - A bandeja de gotejo está cheia de água.	- Verifique se a válvula do tanque de água está entupida. - Esvazie a bandeja de gotejo.
A patilha não fecha	- A adaptador de cápsula não está bem colocado.	- Coloque o adaptador na posição correta.

DADOS TÉCNICOS:

Voltagem: 220-240V
Frequência: 50Hz
Potência: 1500W

BAR: 20bar
Multifunção 3 em 1

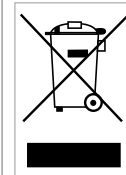

INFORMAÇÕES PARA OS USUÁRIOS.

De acordo com as orientações europeias 2002/95ce, Do uso de substâncias perigosas nos aparelhos eléctricos, além de desfeito de resíduos. O símbolo tachado do container que se encontra no aparelho indica que o produto no final da sua vida útil tem que ser depositado num lugar separado dos demais resíduos. Por conseguinte, o usuário deve entregar o aparelho, quando deixe de o utilizar, no centro de recolha de resíduos electrónicos. Deve devolvê-lo ao vendedor no momento da compra de um novo aparelho do mesmo tipo, uma ou outra mudança. A recolha diferenciada da unidade não utilizada para posterior reciclagem, tratamento e tratamento ao ambiente, ajuda a evitar possíveis efeitos negativos.



- 1. Opening lever for changing capsule adapters.
- 2. Compartment for the capsules.
- 3. Support for small cup.
- 4. Support for large cup.

- 5. 2 memory options: long coffee and short coffee
- 6. Tank lid
- 7. Water tank
- 8. Adapters for capsules and coffee

Safety precautions

Please take time to read these safety precautions carefully before connecting your machine to the power supply. It is essential to follow them and the operating instructions.

- First read this entire operating manual.
- Danger of electric shock! Never immerse the machine in water or any other liquid.
- Connect only to a properly grounded power point.
- To make sure that the machine is switched off, remove the plug from the power point.
- Always pull out the power plug before:
 - * Relocating the machine.
 - * Cleaning or maintenance.
 - * Long periods of disuse.
- Never clamp or run the power cable over sharp corners or edges.
- Danger of electric shock! Damaged power cables may only be replaced at the customer service centre.
- Danger of electric shock! Never touch the power plug/socket/cable or the machine with damp or wet hands. Never unplug by pulling out the power

cable; always remove the plug.

- If you need an extension cable, make sure it is suitable for your machine (3-pole grounded, 1.5 mm² conductor cross-section), and lay the cable to avoid tripping.
 - Danger of scalding! Never move the machine during operation!
 - Never operate the machine without water
 - Always make sure there is water in water tank not less than minimum level.
 - Danger of burning! Never touch very hot parts of the machine (e.g. brew unit during operations).
 - Danger of scalding! Do not touch the steam or water jets.
 - Danger of scalding! Do not move the operating lever when the machine is still under pressure making Coffee .
 - Do not use the machine in case of:
 - * Faulty operation.
 - * Damaged power cable.
 - * After falling or other damage.
 - In such cases immediately have the machine checked and repaired if necessary at the customer service centre.
 - The machine location must meet the following requirements:
 - * Choose a dry, stable and level support surface not immediately underneath the power point.
 - * at least 60 cm away from the washbasin and taps.
 - * Never place on flammable/fusible surfaces or equipment.
 - * Never place the machine or power cable on or nearer than 50 cm to hot surfaces or open flames.
 - * Never cover the machine during operation.
 - Keep children away from the machine during operation.
 - Only use the machine in dry rooms.
 - Danger of tripping! Do not let the power cable hang down.
 - This machine is only intended for household use.
 - Pull out the power plug and allow the machine to cool down completely before cleaning and or Maintenance.
 - To prevent damage, never use replacement parts or accessories not recommended by the manufacturer
 - This appliance is not intended for use by young children or infirm persons unless they have been adequately supervised by a responsible person to ensure that they can use the appliance safely , Young children should be supervised to ensure that they don't play with the appliance .
 - If the supply cord is damaged, it must be replaced by the manufacturer, its service agent or similarly qualified persons in order to avoid a hazard.
- This appliance is intended to be used in household and similar applications such as:
- * Staff kitchen areas in shops, offices and other working environments;
 - * Farm houses;
 - * By clients in hotels, motels and other residential type environments;

* Bed and breakfast type environments.

Notes on this operating manual

This operating manual cannot cover all possible circumstances. For further information or in case of problems not adequately covered in this operating manual, please contact the service and sales centre.

Please keep this operating manual safe and pass it on to the next user.

UNPACKING

- Remove your espresso Capsule coffee machine from its packaging.
- After unpacking, please check that the following parts are included:

1. Water tank
2. Coffee machine
3. Manual

Note:

- Check that your home power supply voltage is the same as marked on the machine rating plate

- Destroy all the plastic bags to prevent danger to children!

Tip:

Keep the packaging for transporting the machine (e.g. for removals, servicing, etc.)

Note:

You may find a little water remaining in the machine.

In order to ensure that this machine works perfectly, it was tested with water before leaving the factory.

-DANGER OF FROST

Starting up

Before using for the first time

Caution: Improper handling of electrical equipment is dangerous and can be lethal. Please pay attention to the safety precautions in this manual, in particular the following:

- Danger of scalding: beware of hot water!
- Do not operate the machine with an empty water tank or water is less than MINIMUM level.
- Do not open the handle when the machine is brewing.
- Always pull out the power plug before cleaning the machine.
- Only use the machine in a dry room.
- Thoroughly rinse out the water tank with fresh water before using for the first time. Clean the Capsule coffee machine using a damp cloth only.

Before using for the first time after long breaks (for example, holidays), the machine should be rinsed. This brief procedure can purge and clean the internal tubing thoroughly. There are two ways to fill the water tank: directly in the machine, using, for example, a jug or removing the water tank.

Fill without removing the tank.

- Lift the lid of the water tank
- Fill the tank with fresh cold water (the maximum temperature of the water is 35°C)
- Go down the tank lid



Fill by removing the water tank

- Keep the water grip at an angle
- Tilt as shown in the address to remove the water tank from the machine. Fill the tank until you fill the tank to the "MAX" brand with cold fresh water (the maximum capacity is 0.6 liters).
 - Slide the water tank slowly over the base of the water tank, when the output of the water tank is inserted in the entry receptacle, pushing firmly the water handle as shown in the address 2 to block the water tank.

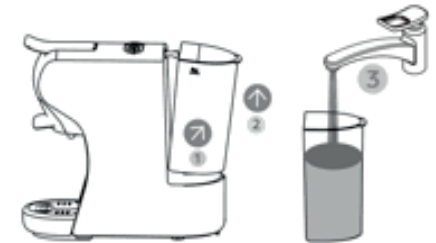

NOTE: It is advisable before the first coffee, to make a first service only with water so that the coffee machine takes the temperature and the coffee leaves 100% hot, otherwise, the water that was left of the previous service will not come out hot and could leave a coffee with a lower temperature.

EMPTYING THE MACHINE AND INTERNAL PIPES.

Plug in the device and turn it on.

2

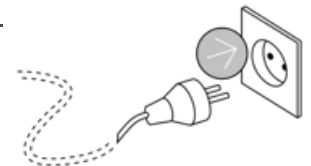

Press the change button



The button lights stabilize when the machine heats up, the heating time is approximately 45 seconds.



Press the lungo coffee button, wait for the appliance to complete the rinse.

- Before pressing the button, make sure that:
 - the handle is closed without a capsule inside.
 - the water tank is full.
 - the water tank is firmly in place, otherwise the water may leak
 - a large bowl (size 250ml or greater) is placed under the dispenser.
- press the lungo coffee button to start rinsing.
- Open the handle when the rinsing process stops automatically.



Suggestions: the machines have a different adapter for the different capsules, please see below

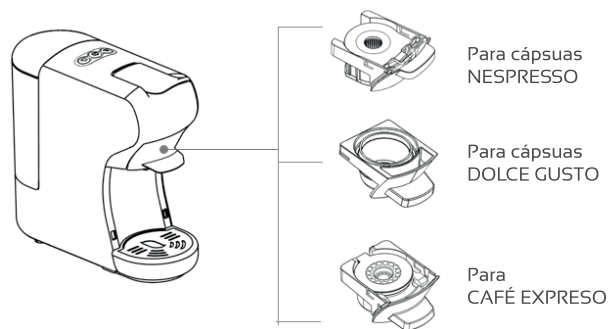

NESPRESSO CAPSULE

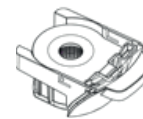

1. Open the upper handle and take out the adapter for Nespresso capsules, pull out.



2. Press the lid of the processing basket. Insert a capsule in the preparation basket.

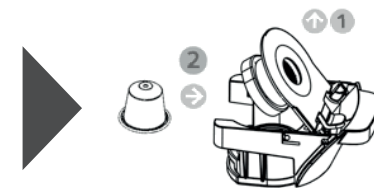

3. Push the preparation basket with the capsule. Close the handle. It usually performs.



4. Place a cup under the dispenser. Press the button desired coffee only once. The selected button will flash and the machine will begin to prepare, then complete the process. preparation, the dispensation it will stop automatically when reaching the default preparation time (16 seconds for short espresso, cafe lungo 25), the configuration default can be programmed, see "how to prepare the hour" instruction.



Lift the lever and remove the adapter to insert the capsule to be used. Suggestions: when you press the button, maybe the LED of the desired button blink a few seconds first, then start preparing, the process of flash is for heating, this is normal.

DOLCE GUSTO CAPSULE



1. Open the upper handle and take out the adapter for capsules Dolce Gusto, pull out.



2. Insert a capsule in the preparation basket.

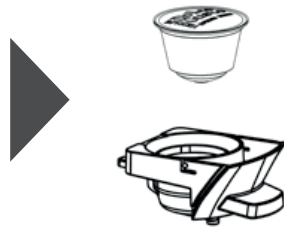

3. Push the preparation basket with the capsule. Close the handle. It usually performs.



4. Place a cup under the dispenser Press the desired coffee button only once The selected button will flash and the machine will begin to prepare, then complete the preparation process, the dispensation is will stop automatically when reaching the pre-set preparation time (16 seconds for short espresso, cafe lungo 25), the configuration default can be programmed see "how to prepare of the hour "instruction.



Lift the handle and pull out the infusion basket to inject the used capsule into the container. Suggestions: when you press the button, maybe the LED of the desired button flashes seconds first, then start preparing. The flash process is for heating, this is normal.

FOR EXPRESS COFFEE



1. Open the upper handle and take out the adapter for capsules Dolce Gusto, pull out.



2. Add coffee powder

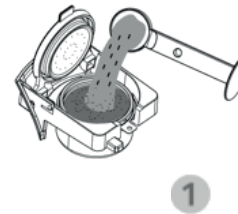

3. Press down coffee powder



4. Push the basket of preparation with the capsule. Close the handle. It usually performs.



4. Place a cup under the dispenser Press the desired coffee button only once. The selected button will flash and the machine will begin to prepare, Then it will complete the preparation process, the dispensing will stop automatically when it reaches the preparation time default (25 seconds for coffee short espresso, coffee lungo 47), you can Schedule the default settings see "how to prepare of the hour "instruction.



Lift the handle and pull out the infusion basket to inject the capsule used in the container.

Suggestions: when you press the button, maybe the LED of the desired button blink a few seconds first, then start preparing The flash process is for heating, this is normal.

STAND BY MODE

Factory default setting: Standby

Mode: 15 minutes

It means that the machine will turn off after 15 minutes, and all indicator lights will turn off.

To press the change button to activate the standby mode again if the machine is in standby mode.

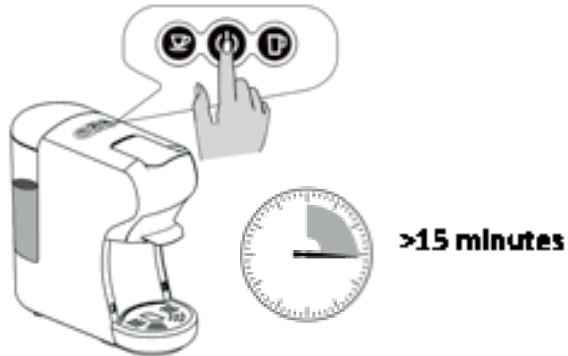

ADJUSTING THE WAITING MODE:

Keep pressing the small cup button and the large cup button, insert the plug into the socket.

The light of the switch button will be on

Press the small cup button, the small cup button light off, the suspension mode canceled.

Press the small cup button, the small cup button light comes on, the standby mode is activated

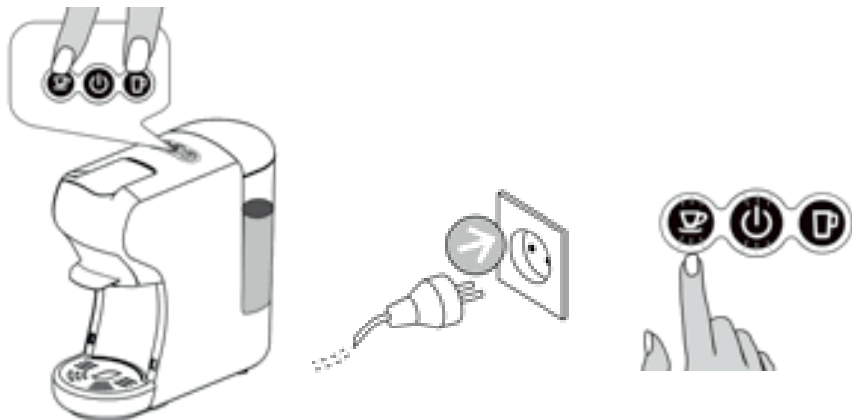

DEFAULT FACTORY CONFIGURATION

Press the big button of the cup, insert the plug to the switch.

The indicator light of the buttons

Flash twice. It means that the machine

Return to the factory default settings.

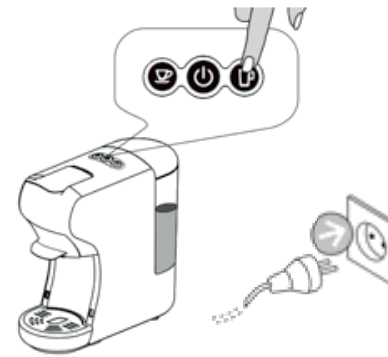

ADJUSTMENT OF COFFEE VOLUME

Small cup volume setting

1. Place the coffee cup under the coffee outlet

2. The machine is in normal operating conditions. Press and hold the small cup button, then release the button until you get the coffee you want (Min: 10S, Max: 90S)



BIG CUP VOLUME ADJUSTMENT

1. Place the coffee cup under the coffee outlet

2. The machine is in normal operating conditions. Press and hold the button on the large cup, release the button until you get the coffee you want (Min: 10S, Max: 90S)



CLEANING

Risk of electric death shock and fire. Never immerse the appliance or part of it in water. / Be sure to disconnect the machine before cleaning. / Do not use any strong cleaning agent or solvent cleaner. / Do not use sharp objects, brushes or cutting abrasives. / Do not place in a dishwasher.

CLEANING THE CAPSULE ADAPTER

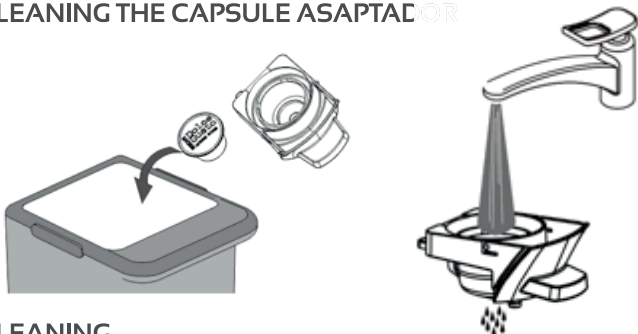

CLEANING

Dry with a clean damp cloth or paper, reassemble all parts.
Clean the coffee outlet and inside the machine regularly with a damp cloth



CAUTION!.



Forbidden to throw water or introduce it in water.



Do not lift the top cover while you are using the coffee maker.

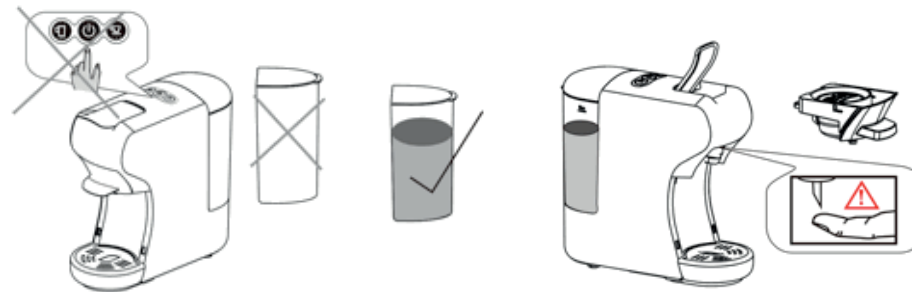

Do not turn on or use it, if not
There is water in the tank.

There is a sharp needle in the part
top of the capsule adapter.
Do not put your hand under or under
close to her as it could be pricke

Do not touch the top of the
adapter when you take it out
compartment, as it is very
hot and could suffer burns.



POWER SAVING MODE

The machine enters the energy saving model automatically once the machine is idle for 15 minutes, the two-button backlight and the power indicator will turn off.
To power saving mode, press the power button, the device will start to warm up with the lights flashing, when the buttons are constantly on, the machine is ready to brew coffee.

DECALCIFICATION / MAINTENANCE

Drinking water varies by region. Lime particles in hard Drinking water is deposited as waste in the machine and can block the pipe and causes damage. To avoid this, be sure to decalcify the machine at least after making 300 to 400 cups of coffee or, in any case, if the production falls significantly or, after a or two months.
Decalcification must be done correctly to avoid damage. Then it is essential to follow these instructions.
Importante:

Never clean the machine with vinegar. This causes damage and
Makes your coffee taste bad

- Damage caused by incorrect decalcification or lack of decalcification is

not covered by the guarantee

- Caution: beware of hot water!

1. Recommendations: buy commercially available water softener (descaling liquid), diluted according to the manufacturer's instructions; pour the mixture into the water tank
2. Make sure there is no capsule inside the machine.
3. Place a large container under the dispensing head to collect the diluted decalcification and lime residues
4. Fill the water tank with water to the maximum level mixed with descaling solution, make sure the solution is completely dissolved.
5. Press the lungo button to run the water decalcification while making the coffee normally, repeat several times to drain all the water from the tank.
6. Repeat the process to run other water tanks mixed with descaling solution.
7. Repeat the process to rinse the internal circuit with a fresh water tank (without the decalcification solution) to completely clean the internal circuit.

PROBLEMA	CAUSA	SOLUCIÓN
No se prepara café	El tanque de agua está vacío.	Llene el agua en el tanque de agua.
El café no está caliente suficiente.	-las tazas / tazas frías. - Aumento de escala en la máquina.	Precaliente la taza / taza. - Descalcificador
Agua en la mesa	- Máquina fría. - El tanque de agua tiene fugas.	- Para la máquina fría, preparar una taza de agua para calentar el circuito.
La manija no puede cerrarse	- la bandeja de goteo está llena de agua. - La cesta de elaboración no está bien colocada	- Verifique si la válvula del tanque de agua está atascada. - Vacíe la bandeja de goteo. - Coloque la cesta de preparación en la posición correcta

TECHNICAL DATA:

Voltage: 220-240V

Frequency: 50Hz

Power: 1500W

BAR: 20bar

Multifunction 3 in 1

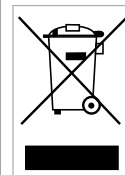

INFORMACIÓN A LOS USUARIOS

Según las Directrices Europeas 2002/95/CE, 2002/96/CE y 2003/108/CE, relativas a la reducción del uso de sustancias peligrosas en los aparatos eléctricos, además del desecho de residuos.

El símbolo tachado del contenedor que se encuentra en el aparato indica que el producto, al final de su vida útil, deberá depositarse en un lugar separado de los demás residuos.

Por lo tanto, el usuario deberá entregar el aparato, cuando deje de utilizarse, a los adecuados centro de recogida diferenciada de residuos electrónicos y electrodomésticos, o deberá devolverlo al vendedor en el momento de compra de un nuevo aparato de tipo equivalente, uno o cambio de otro.

La adecuada recogida diferenciada del aparato inutilizado para el sucesivo reciclaje, tratamiento y desecho ambientalmente compatibles, contribuye a evitar posibles efectos negativos en el medioambiente y en la salud, y favorece el reciclaje de los materiales de los que se compone el aparato. El desecho abusivo del producto por parte del usuario implica la aplicación de las sanciones previstas por la ley.